



EF 60



EF 50



La más alta tecnología y un diseño avanzado se unen en estas laminadoras para responder a las demandas más exigentes del profesional: laminado uniforme, mayor rendimiento y mejor acabado del producto.

Construcción de altísima calidad, en acero inoxidable (AISI 304) y aluminio, con los cilindros de acero con cromado duro.

Velocidad diferencial entre las cintas de entrada y salida e inversión instantánea del sentido de avance de las mismas.

Supera todas las normas de seguridad e higiene. Maniobra eléctrica a baja tensión, mandos ergonómicos, protectores de seguridad, etc ...
Reglaje de la separación entre cilindros muy preciso. Entrenimiento nulo.
Recipiente para harina. Cintas levantables.



The highest technology and an advanced design are joined to the dough sheeting machines for replying the most exigent requirements of professionals: uniform thickness, large production and better finishing of the product.

Highest quality construction, in stainless steel (AISI 304) and aluminium, with hard chromium-plated rollers.

Differential speed between the entry and exit bands. Instantaneous advance direction inversion of the bands.

*Overcome all the safety and hygienic rules. Electrical equipment in low tension, ergonomic controls, safety protectors, etc ...
Adjustment cylinder opening very exact. No maintenance required. Flour box.
Tilting bands.*



La plus haute technologie et un design à l'avant-garde sont compris dans les laminoirs pour répondre à des plus exigeants demandes du professionnel: laminage uniforme, optimum rendement et meilleur fini du produit.

Construction de grande qualité, en acier inoxydable (AISI 304) et aluminium, avec les rouleaux de laminage en acier chromé dur.

Avec vitesse différentiable entre les bandes d'entrée et sortie et inversion instantanée du sens d'avance des mêmes.

*Il réponds amplement aux normes de sécurité et d'hygiène.
Manœuvre électrique à basse tension, commandements ergonomiques, protecteurs de sécurité, etc ... Écartement réglable des cylindres très précises. Entretien nul. Bac à farine.
Tables à tapis repliables.*

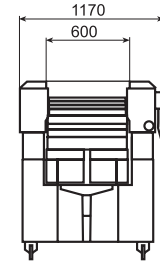
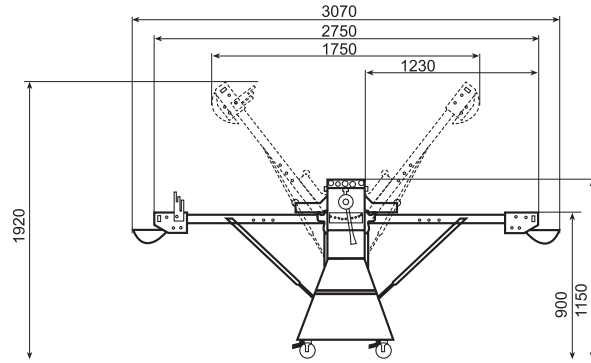

EF 60

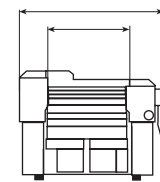
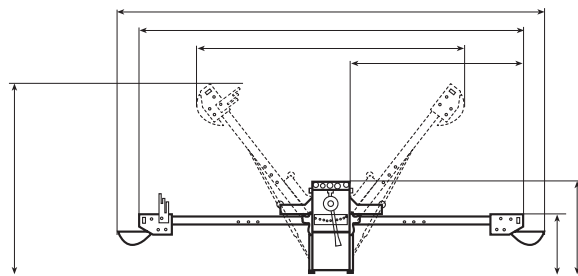

EF 50

Características Técnicas | Technical Characteristic | Détails Techniques

Modelo Model Modèle	EF60	EF50
Peso bruto Gross weight Poids brut	260 kg	120 Kg
Peso neto Net weight Poids net	200 Kg	100 Kg
Anchura de las cintas Bands Width Largeur des bandes	600 mm	500 mm
Descenso final progresivo Progressive final descending Descente final progressive	de 0,5 en 0,5 mm	de 0,5 en 0,5 mm
Abertura máxima Maximum opening Maximum ouverture	30 mm	30 mm
Motor Motor Moteur	0,75 Kw - 1 CV	0,375 Kw - 0,5 CV
Voltage trifásico Three phase voltage Voltage triphasée	220 / 380 V III	220 / 380 V III
Velocidades de trabajo Working speed Vitesses de travail	2	1